

NS-PA120

(NS-PA120: NS-F120 + NS-C120 + NS-B120)

SPEAKER PACKAGE

PACKAGE ENCEINTES

**OWNER'S MANUAL
MODE D'EMPLOI
BEDIENUNGSANLEITUNG
MANUAL DE INSTRUCCIONES
ИНСТРУКЦИЯ ПО ЭКСПЛУАТАЦИИ
使用说明书**

注意事项

请在使用前阅读以下操作需知。对于不遵守以下操作需知而造成的损坏和/或伤害，Yamaha 概不负责。

1. 为了得到最好的操作，请仔细阅读本使用说明书。请妥善保存本说明书，以备以后查阅。
2. 本机安装在干燥清之要远离窗户、热源、产生强烈振动、有灰尘及阴冷潮湿之处。不要靠近其他产生蜂鸣的电器产品（如变压器、电动机等）。为了避免火灾和电击，不要将机器置于水中或雨以及其他任何液体之中。
3. 为了避免外壳翘曲或褪色，不要将扬声器置于直射日光之下或过于潮湿的环境。
4. 扬声器安装应该选择没有异物掉入以及/或者没有液体滴落或飞溅的地方。
5. 在本机之上，请不要堆放以下物品：
 - 其他装置。因为使得本机表面褪色甚至损害本机。
 - 燃烧物（比如蜡烛等）。因为燃烧物会造成本机损害甚至造成人身伤害。
 - 装有液体的容器。因为液体飞溅会造成用户触电或者损坏扬声器。
6. 不要把扬声器放置在有可能被撞翻或被其他落体击中的地方。安定的放置场所是好音质的必须条件。
7. 扬声器与电唱机放在同一架架时可能产生反馈。
8. 如果您察觉到失真，请降低放大器的音量。不要将放大器调节到极限位置。要不然，扬声器就会损坏。
9. 如果使用的放大器的额定输出功率高于扬声器的名义输入功率，就必须注意，不要使得输入超过扬声器的最大输入。
10. 不要使用化学溶剂清洗扬声器，以免损坏其表面涂层。请使用清洁的干布匹。
11. 不要试图改装或修理扬声器。如果需要服务，请与 Yamaha 的服务人员联系。任何时候都不要打开壳体。
12. 不要将手或其他物体伸入扬声器孔或握住孔拿起扬声器，因为这样会导致人身伤害或损坏扬声器。
13. **安全的放置和安装是用户自己应负的责任。**
Yamaha 对于扬声器的不妥当放置和安装所引起事故不负任何责任。



该标记附加在出售到中华人民共和国的电子信息产品上。环形中的数字表示的是环境保护使用期限的年数。

○：表示该有毒有害物质在该部件所有均质材料中的含量均在 SJ/T 11363-2006 标准规定的限量要求以下。

×：表示该有毒有害物质至少在该部件的某一均质材料中的含量超出 SJ/T 11363-2006 标准规定的限量要求。

部件名称	有毒有害物质或元素					
	铅 (Pb)	汞 (Hg)	镉 (Cd)	六价铬 (Cr(VI))	多溴联苯 (PBB)	多溴二苯醚 (PBDE)
外壳箱体	×	○	○	○	○	○
扬声器单元	×	○	○	○	○	○

目录

包装套件	2	连接扬声器	5
安装扬声器	3	连接示意图	5
安装前置扬声器	3	规格	6
安装中央扬声器	3		
安装环绕扬声器	4		
墙壁安装扬声器	4		

包装套件

感谢您选择 Yamaha NS-PA120 扬声器套件。
请确保包装箱中包含下列物品。

前置扬声器
(NS-F120)



前置扬声器
(NS-F120)



环绕声扬声器
(NS-B120)



环绕声扬声器
(NS-B120)



中央扬声器
(NS-C120)

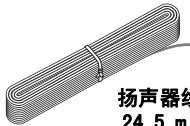

扬声器线缆
24.5 m x 1



固定器 x 2
(用于中央扬声器)



防滑垫 (4 件) x 2
(用于环绕声扬声器)



螺钉 x 6



适配器 x 2

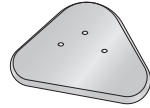

底座 x 2

(用于前置扬声器)

注意



扬声器的大部分重量位于它的上半部分，如果未能正确处置确保稳定性，则很容易翻倒。如果扬声器翻倒，则可能损坏扬声器或其他个人财产，或者造成人员受伤（甚至引起致命伤害）。

关于安全正确使用扬声器：

- 将扬声器放置于坚固、水平、光滑和低（相对于地板）的地方。
 - 请勿在移动扬声器时推或强压扬声器的侧面，或将物体斜靠在扬声器的侧面。
 - 请勿坐在或将物体放在扬声器的顶部。
- 地震和其他现象或活动所伴随的振动或摇晃可能使扬声器翻倒。出于安全原因，建议使用可增加扬声器稳定性的市售产品（金属配件或链条等）。

安装扬声器

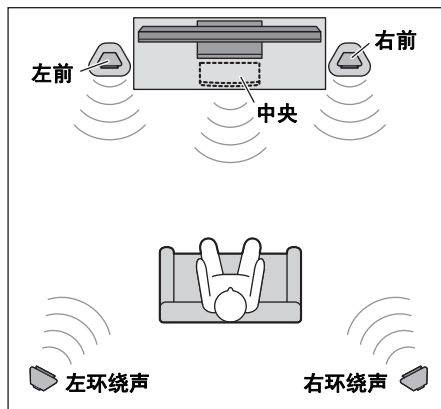

连接扬声器之前，先要将每个扬声器摆放到相应位置。扬声器摆放位置非常重要，因为它影响到系统的整体音质。扬声器的摆放位置应能使您在聆听位置获得最佳音质。请参考图示。

注

- 扬声器采用磁屏蔽设计。但若摆放位置与显像管式电视机过于接近，仍可能影响画面色彩。在此情况下，把扬声器搬离电视机。

安装前置扬声器

将两只前置扬声器分别摆放在电视机的左侧和右侧，直接面向前方。

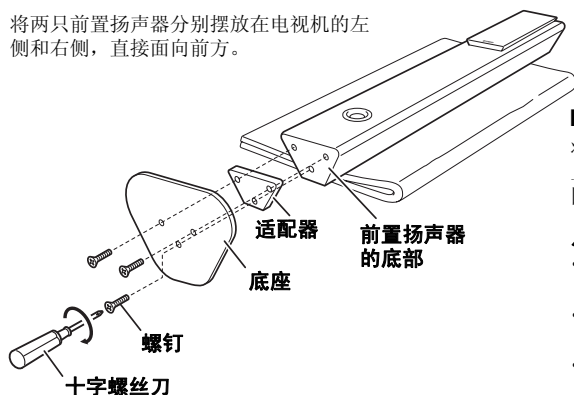

■ 安装扬声器底脚

将前置扬声器（正面朝上）平放在地板上，然后使用提供的螺钉将适配器和底座固定到扬声器上。

注

- 移动前置扬声器时，确保有另外一个人帮忙。
- 将前置扬声器平放时，使用毛毯或垫子以避免刮伤地板。
- 将螺钉牢固拧紧以保证前置扬声器不会摇晃。

安装中央扬声器

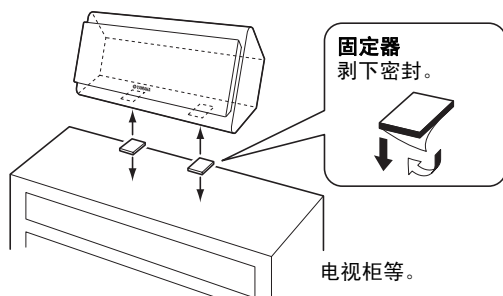

将中央扬声器摆放在两只前置扬声器的中间，直接面向前方

如果将它放置在平坦表面（电视柜等），则须将提供的固定器固定到扬声器底部，如左图所示。

如果安装于墙面，请参见“墙壁安装扬声器”（第4页）。

注

- 安装固定器前，请先将表面擦拭干净。如果表面肮脏、有油渍或潮湿，粘性会减弱，扬声器可能跌落。

安装环绕扬声器

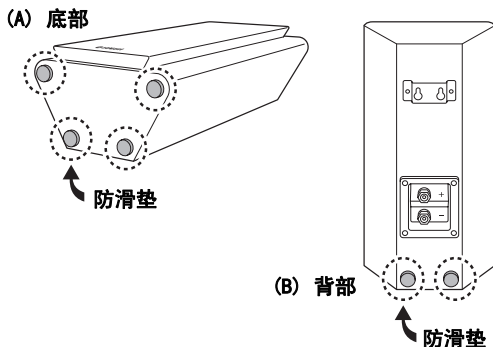

将左右环绕扬声器摆放在聆听位置的后面，略微朝内。

如果将它们放置在平坦表面（硬地板等），则须将提供的防滑垫固定到扬声器底部的角上，如左图所示（图 A）。防滑垫可防止扬声器移动。

如果在墙面安装，则须将提供的防滑垫固定到扬声器背部，如左图所示（图 B）。有关详情，请参见“墙壁安装扬声器”。

墙壁安装扬声器

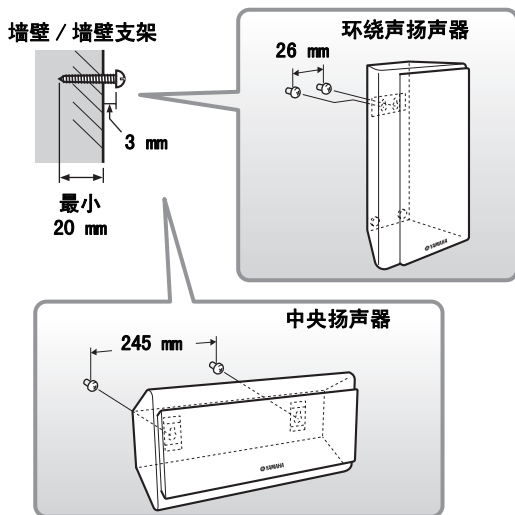

您可以将中央扬声器和环绕扬声器安装在墙壁上，如下。

- 1 将螺钉安装到实心墙壁或墙壁支架，如左图所示。使用 3.5 到 4 mm 自攻螺钉。
- 2 将每个扬声器挂到突出的螺钉上，孔位对准螺钉。

注

- 确保螺钉丝杆位于孔位较窄的部分。否则扬声器可能跌落。

警告

- 每只扬声器重量 1.8 kg。请勿将扬声器固定在薄的胶合板上或表面为软材料的墙壁上。否则螺钉可能从表面被拉出，扬声器也会跌落，可能损坏扬声器或导致人身伤害。
- 请勿使用钉子、粘着剂或不稳定的物体来固定扬声器。长期使用或振动可导致扬声器跌落。
- 为了避免绊到松散的扬声器线缆而发生意外，请将线缆固定在墙壁上。
- 应选择不太可能造成人员头部伤害的墙壁位置安装扬声器。
- 使用扬声器托架（可在市场上购买）安装扬声器到墙壁或天花板上时，强烈建议在扬声器和托架之间使用安全电线（可能随托架提供），以防止扬声器跌落。
- 若您不能确定这些扬声器的安装方法确实安全，那么请您与专业安装人员或建筑物的建造商接洽。

连接扬声器

注意：进行任何连接前，确保您的音频 / 视频装置的电源线已从墙壁交流电插座上拔下。

连接示意图

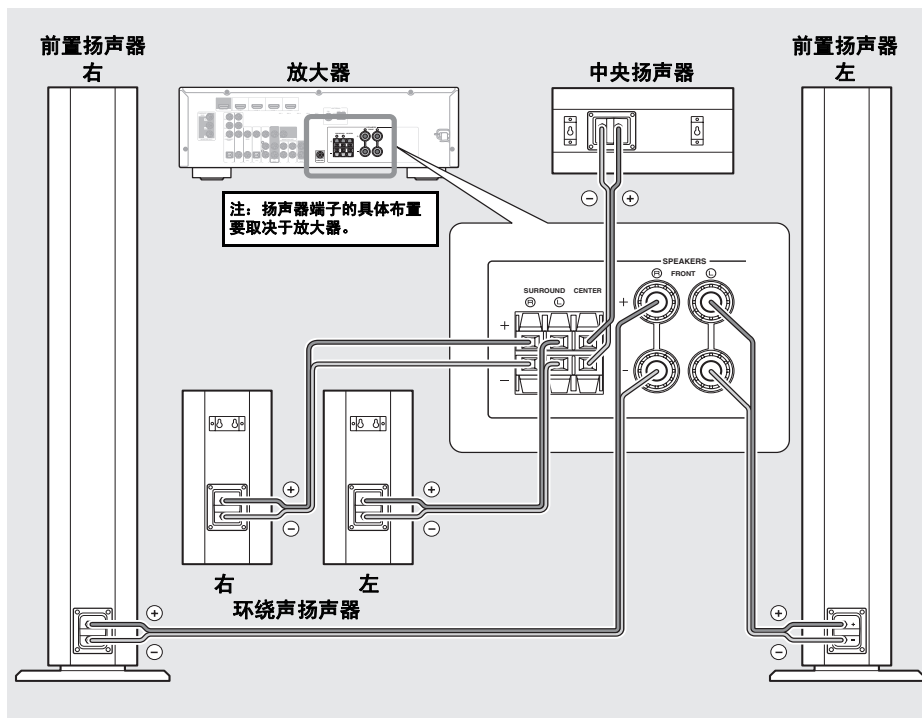

■ 准备扬声器线缆

将所有扬声器摆放到位之后，将 24.5 m 长的扬声器线缆剪为五段，用于连接左 / 右前置扬声器、中央扬声器和左 / 右环绕声扬声器。

1 按每只扬声器的需要确定剪下的扬声器线缆长度。

2 将每根扬声器线缆末端的绝缘部分剥去约 15 mm。

3 将裸线捻紧，勿使线缆分叉。

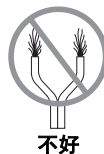
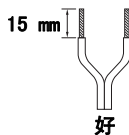

注

- 扬声器线缆长度应尽量短。不要将多余的线缆捆在一起或卷在一起。
- 准备扬声器线缆时要小心勿使自己受伤。

■ 操作扬声器端子

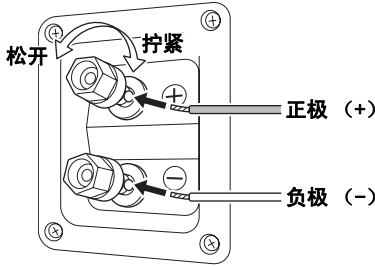

- 1** 逆时针旋转扬声器端子将它松开。
- 2** 插入裸线。
- 3** 顺时针旋转扬声器端子将它拧紧。
- 4** 轻拉线缆，测试连接是否牢固。

注

- 确保端子与裸线接触而不是绝缘部分。
- 确保裸线之间不相互接触，如果接触则可能损坏扬声器或放大器。
- 如果连接故障，扬声器将没有声音。

■ 连接放大器

使用先前准备的线缆将每只扬声器连接到放大器上的相应扬声器端子。有关详情，请参见“连接示意图”（第5页）。

确保扬声器连接的极性标记正确，正极（+）端子连接到正极（+）端子，负极（-）端子连接到负极（-）端子。如果交叉，声音会显得不自然且缺乏低音。

在您的音 / 视频接收器的扬声器尺寸设置中，设置所有 NS-PA120 扬声器为“小”或（“S”）。

连接好所有扬声器后，将放大器和其它音频 / 视频装置的电源线插到合适的墙壁交流电插座上。

规格

类型

NS-F120 双路低音反射磁屏蔽型
NS-C120/NS-B120 双路声悬浮磁屏蔽型

驱动单元 低音：6.5 cm 锥型 x 2
高音：2 cm 丝膜球顶型

标称输入功率 30 W

最大输入功率 100 W

阻抗 6 Ω

频率响应

NS-F120 90 Hz - 46 kHz (-10 dB)
- 100 kHz (-30 dB)

NS-C120/NS-B120 110 Hz - 46 kHz (-10 dB)
- 100 kHz (-30 dB)

灵敏度 82 dB/2.83 V, 1 m

尺寸（宽 × 高 × 深）

NS-F120 150 x 1016 x 96 mm
(不带底脚)
259 x 1043 x 205 mm
(带底脚)

尺寸（宽 × 高 × 深）

NS-C120 305 x 150 x 99 mm *1
305 x 133 x 125 mm *2

NS-C120

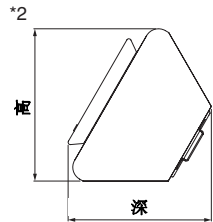
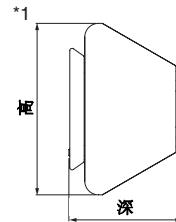

NS-B120 150 x 305 x 99 mm

重量

NS-F120 4.4 kg (带底脚)

NS-C120/NS-B120 1.8 kg

规格若有改变，恕不另行通知。

English

Limited Guarantee for European Economic Area (EEA) and Switzerland

Thank you for having chosen a Yamaha product. In the unlikely event that your Yamaha product needs guarantee service, please contact the dealer from whom it was purchased. If you experience any difficulty, please contact Yamaha representative office in your country. You can find full details on our website (<http://www.yamaha-hifi.com/> or <http://www.yamaha-uk.com/> for U.K. resident).

The product is guaranteed to be free from defects in workmanship or materials for a period of two years from the date of the original purchase. Yamaha undertakes, subject to the conditions listed below, to have the faulty product or any part(s) repaired, or replaced at Yamaha's discretion, without any charge for parts or labour. Yamaha reserves the right to replace a product with that of a similar kind and/or value and condition, where a model has been discontinued or is considered uneconomic to repair.

Conditions

1. The original invoice or sales receipt (showing date of purchase, product code and dealer's name) MUST accompany the defective product, along with a statement detailing the fault. In the absence of this clear proof of purchase, Yamaha reserves the right to refuse to provide free of charge service and the product may be returned at the customer's expense.
2. The product MUST have been purchased from an AUTHORISED Yamaha dealer within the European Economic Area (EEA) or Switzerland.
3. The product must not have been the subject of any modifications or alterations, unless authorised in writing by Yamaha.
4. The following are excluded from this guarantee:
 - a. Periodic maintenance and repair or replacement of parts due to normal wear and tear.
 - b. Damage resulting from:
 - (1) Repairs performed by the customer himself or by an unauthorised third party.
 - (2) Inadequate packaging or mishandling, when the product is in transit from the customer. Please note that it is the customer's responsibility to ensure the product is adequately packaged when returning the product for repair.
 - (3) Misuse, including but not limited to (a) failure to use the product for its normal purpose or in accordance with Yamaha's instructions on the proper use, maintenance and storage, and (b) installation or use of the product in a manner inconsistent with the technical or safety standards in force in the country where it is used.
 - (4) Accidents, lightning, water, fire, improper ventilation, battery leakage or any cause beyond Yamaha's control.
 - (5) Defects of the system into which this product is incorporated and/or incompatibility with third party products.
 - (6) Use of a product imported into the EEA and/or Switzerland, not by Yamaha, where that product does not conform to the technical or safety standards of the country of use and/or to the standard specification of a product sold by Yamaha in the EEA and/or Switzerland.
5. Where the guarantee differs between the country of purchase and the country of use of the product, the guarantee of the country of use shall apply.
6. Yamaha may not be held responsible for any losses or damages, whether direct, consequential or otherwise, save for the repair or replacement of the product.
7. Please backup any custom settings or data, as Yamaha may not be held responsible for any alteration or loss to such settings or data.
8. This guarantee does not affect the consumer's statutory rights under applicable national laws in force or the consumer's rights against the dealer arising from their sales/purchase contract.

Français

Garantie Limitée pour l'Espace Économique Européenne et la Suisse

Merci d'avoir porté votre choix sur un produit Yamaha. Dans l'hypothèse où vous devriez recourir au service de notre garantie après-vente, veuillez contacter votre revendeur Yamaha. Si vous rencontrez la moindre difficulté, n'hésitez pas à contacter directement Yamaha dans votre pays de résidence. Vous pouvez trouver toutes informations complémentaires sur notre site Web (<http://www.yamaha-hifi.com/> ou <http://www.yamaha-uk.com/> pour les résidents au Royaume-Uni).

Yamaha garantit votre produit contre tout défaut de fabrication, pièces et main d'œuvre, pour une durée de 2 ans à compter de la première date de vente au détail. Yamaha s'engage, dans les conditions décrites ci-après, à procéder à la réparation du produit défectueux (ou d'un quelconque de ses composants) ou à son remplacement à l'appréciation de Yamaha en prenant à sa charge les coûts relatifs aux pièces détachées et à la main d'œuvre. Yamaha se réserve le droit de remplacer le produit par un modèle semblable, de par sa valeur et ses caractéristiques, dès lors que la commercialisation dudit produit a cessé ou bien lorsque sa réparation s'avère économiquement injustifiée.

Conditions

1. La facture d'achat originelle ou un justificatif d'achat correspondant (indiquant la date d'achat, la référence du produit et le nom du revendeur) DOIT accompagner le produit défectueux, ainsi qu'une description précise du dysfonctionnement constaté. En l'absence de cette preuve d'achat, Yamaha se réserve le droit de refuser le service de la garantie et le produit peut être restitué aux frais du consommateur.
2. Le produit DOIT avoir été acheté par un distributeur agréé Yamaha au sein de l'Espace Economique Européen ou en Suisse.
3. Le produit doit n'avoir fait l'objet d'aucune modification ou altération, sauf accord écrit de Yamaha.
4. Les cas suivants font obstacle à l'application de la garantie:
 - a. Entretien périodique et réparation ou remplacement de pièces ayant subi une usure ou défaillance normale.
 - b. Dommages résultant de:
 - (1) Réparation effectuée par le consommateur lui-même ou par un tiers non autorisé.
 - (2) Emballage ou manutention inadéquats lors du transport du produit pour réparation. Veuillez noter qu'il est de la responsabilité de l'expéditeur de s'assurer que le produit est correctement emballé.
 - (3) Utilisation non-conforme du produit, correspondant aux cas non limitatifs (a) d'utilisation non-conforme à l'objet normal du produit ou non conforme aux instructions d'utilisation, de maintenance ou d'installation publiées par Yamaha, (b) ou d'utilisation du produit incompatible avec les normes techniques ou de sécurité en vigueur au sein du pays d'utilisation.
 - (4) Accidents, foudre, dégât des eaux, incendie, ventilation incorrecte, fuite de pile ou toute autre cause échappant au contrôle de Yamaha.
 - (5) Les défauts de la configuration dans laquelle ce produit est incorporé et/ou l'incompatibilité avec des produits tiers.
 - (6) Produit importé au sein de l'EEE, et/ou en Suisse, par une autre entité que Yamaha, dès lors que ce produit n'est pas conforme aux normes techniques ou de sécurité du pays d'utilisation et/ou aux normes des produits commercialisés par Yamaha au sein de l'EEE et/ou en Suisse.
5. Lorsque la garantie diffère entre le pays d'achat et le pays d'utilisation du produit, la garantie du pays d'utilisation est applicable.
6. Yamaha ne saurait être tenu responsable de quelconques pertes ou dommages, directs, consécutifs ou autres, sa responsabilité au titre de la garantie étant strictement limitée à la réparation ou au remplacement du produit.
7. Nous vous invitons à sauvegarder toutes les données ou réglages personnalisés de votre produit. Yamaha ne pouvant être tenu responsable de leur modification ou perte.
8. La présente garantie laisse intégralement subsister les droits que le consommateur peut détenir au titre de la garantie légale en vigueur ou au titre du contrat de vente conclu avec son revendeur.

Begrenzte Garantie für den Europäischen Wirtschaftsraum (EWR) und die Schweiz

Herzlichen Dank, dass Sie sich für ein Yamaha Produkt entschieden haben. In dem unwahrscheinlichen Fall, dass die Garantie für das Yamaha-Produkt in Anspruch genommen werden muss, wenden Sie sich bitte an den Händler, bei dem es gekauft wurde. Sollten Sie auf Schwierigkeiten stoßen, wenden Sie sich bitte an die Yamaha Repräsentanz in Ihrem Land. Auf unserer Internetseite (<http://www.yamaha-hifi.com/> oder <http://www.yamaha-uk.com/> für Einwohner Großbritanniens) finden Sie alle Einzelheiten.

Wir garantieren für einen Zeitraum von zwei Jahren ab ursprünglichem Kaufdatum, dass dieses Produkt frei von Verarbeitungs- oder Materialfehlern ist. Yamaha verpflichtet sich, gemäß der nachstehend angeführten Bedingungen, ein fehlerhaftes Produkt (oder Teile desselben) kostenfrei (gilt für Teile und Arbeit) zu reparieren oder auszutauschen. Diese Entscheidung obliegt ausschließlich Yamaha. Yamaha behält sich vor, das Produkt gegen ein in Art und/oder Wert und Zustand ähnliches Produkt auszutauschen, wenn das entsprechende Modell nicht mehr erzeugt wird, oder die Reparatur als unrentabel angesehen wird.

Bedingungen

- Dem defekten Produkt MUSS die Originalrechnung oder der Originalkaufbeleg (der Beleg muss das Kaufdatum, den Produkt-Code und den Namen des Händlers aufweisen) beigelegt werden, ebenso eine Fehlerbeschreibung. Bei Fehlen einer eindeutigen Kaufbestätigung behält sich Yamaha das Recht vor, den kostenfreien Service abzulehnen und das Produkt auf Kosten des Kunden zu retournieren.
- Das Produkt MUSS von einem AUTORISIERTEN Yamaha-Händler innerhalb des Europäischen Wirtschaftsraums (EWR) oder der Schweiz gekauft worden sein.
- Es wurden keine wie auch immer gearteten Änderungen am Produkt vorgenommen, außer diese wurden von Yamaha schriftlich genehmigt.
- Folgendes ist von der Garantie ausgeschlossen:
 - Regelmäßige Wartung und Reparatur oder Austausch von Verschleißteilen.
 - Schaden durch:
 - Vom Kunden selber oder von nichtbefugten Dritten ausgeführte Reparaturen.
 - Unschadegemäße Verpackung oder Handhabung während des Transports vom Kunden. Beachten Sie bitte, dass die sachgerechte Verpackung des zur Reparatur gebrachten Produkts in der Verantwortung des Retourierenden liegt.
 - Unschadegemäße Verwendung, einschließlich der, jedoch nicht beschränkt auf, (a) die Verwendung des Produkts zu anderen als den normalen Zwecken oder Behandlung entgegen den Anweisungen Yamahas zur korrekten Handhabung, Wartung oder Lagerung und (b) die Installation oder Verwendung des Produkts auf andere Weise als dies den technischen oder Sicherheitsstandards jenes Landes entspricht, in dem das Produkt verwendet wird.
 - Unfälle, Blitzschlag, Wasser, Feuer, ungeeignete Belüftung, Auslaufen der Batterie oder jedem anderen Grund, den Yamaha nicht beeinflussen kann.
 - Defekte an jenem System, an welches dieses Produkt angeschlossen wird und/oder die Inkompatibilität mit Produkten anderer Hersteller.
 - Die Verwendung eines nicht von Yamaha in den EWR und/oder die Schweiz importierten Produkts, wenn dieses Produkt nicht den technischen oder Sicherheitsstandards jenes Landes, in dem es verwendet wird, und/oder der standardisierten Produktspezifikation für von Yamaha im EWR und/oder der Schweiz vertriebene Produkte, entspricht.
- Wenn es Unterschiede in den Garantiebedingungen zwischen jenem Land in dem das Produkt gekauft wurde, und jenem in dem das Produkt verwendet wird, finden die Garantiebedingungen jenes Landes Anwendung, in dem das Produkt verwendet wird.
- Yamaha kann für keinerlei Verluste oder Schäden, ob direkt, in Konsequenz oder anderweitig, verantwortlich gemacht werden, außer bezüglich der Reparatur oder des Ersatzes eines Produkts.
- Legen Sie bitte Kopien aller persönlichen Einstellungen und Daten an, da Yamaha weder für irgendwelche Änderungen noch für den Verlust solcher Daten verantwortlich gemacht werden kann.
- Diese Garantie beeinflusst nicht die gesetzlichen Verbraucherrechte unter dem geltenden nationalen Recht oder die Verbraucherrechte gegenüber dem Händler, die durch einen Kaufvertrag entstehen.

Garantía limitada para el Área Económica Europea (AEE) y Suiza

Gracias por haber elegido un producto Yamaha. En el caso poco probable de que su producto Yamaha necesite el servicio que concede la garantía, póngase en contacto por favor con el concesionario a quien adquirió el producto. Si usted tiene alguna dificultad, póngase en contacto por favor con la oficina representativa de Yamaha en su país. Podrá encontrar todos los detalles necesarios en nuestros sitios Web (<http://www.yamaha-hifi.com/> o <http://www.yamaha-uk.com/> para los residentes del Reino Unido).

El producto tiene una garantía de dos años, a partir de la fecha de la compra original, que cubre las reparaciones de las averías que pueda tener debido a defectos en la mano de obra o en los materiales empleados en su fabricación. Yamaha se compromete, sujeto a las condiciones listadas más abajo, a reparar el producto o cualquier pieza (o piezas) que tenga defectos, o a sustituirlo, a discreción de Yamaha, sin cobrar ningún honorario por las piezas o la mano de obra. Yamaha se reserva el derecho de reemplazar un producto por otro de clase y/o precio y condiciones similares, en el caso de que éste no se fabrique más o se considere que las reparaciones resultan poco económicas.

Condiciones de la garantía

- El producto defectuoso DEBERÁ ir acompañado de la factura o recibo de venta original (que muestre la fecha de la compra, el código del producto y el nombre del concesionario), junto con una explicación que describa detalladamente la avería. Si falta esta prueba clara de la compra, Yamaha se reserva el derecho a no proveer el servicio de reparaciones gratis, y el producto podrá ser devuelto al cliente corriendo éste con todos los gastos relacionados con el envío.
- El producto DEBERÁ haber sido adquirido en el establecimiento de un concesionario Yamaha AUTORIZADO dentro del Área Económica Europea (AEE) o Suiza.
- El producto no deberá haber sido sometido a ninguna modificación ni alteración, a menos que ésta haya sido autorizada por escrito por Yamaha.
- De esta garantía se excluye lo siguiente:
 - El mantenimiento periódico y la reparación o sustitución de piezas debidos al desgaste natural.
 - Los daños debidos a:
 - Reparaciones realizadas por el propio cliente o por un tercero que no cuente con ninguna autorización.
 - Embalaje inadecuado o maltrato, cuando el producto está siendo transportado desde el lugar de residencia del cliente. Tenga en cuenta que el cliente es el responsable de embalar el producto adecuadamente cuando éste es devuelto para ser reparado.
 - Mal uso, incluyendo, pero sin limitarse a: (a) no usar el producto de forma normal o no seguir las instrucciones de uso, mantenimiento y almacenamiento apropiadas indicadas por Yamaha, y (b) instalación o uso del producto de forma inconsistente con las normas técnicas o de seguridad vigentes en el país donde éste se utiliza.
 - Accidentes, rayos, agua, fuego, ventilación inadecuada, fuga de pilas o cualquier otra causa fuera del control de Yamaha.
 - Defectos del sistema en el que se incorpora este producto e/o incompatibilidad con productos de terceros.
 - Uso de un producto importado en la EEA y/o Suiza, no por Yamaha, donde ese producto no cumple con las normas técnicas o de seguridad del país donde se usa y/o con la especificación estándar de un producto vendido por Yamaha en la EEA y/o en Suiza.
- Cuando las garantías del país donde se compra el producto y del país donde éste se usa son diferentes se aplicará la garantía del país donde se usa el producto.
- Yamaha no se hará responsable de ninguna pérdida o daño directo, emergente o de cualquier otro tipo; sólo se hará responsable de la reparación o sustitución del producto.
- Haga una copia de seguridad de cualquier configuración o datos personalizados, ya que Yamaha no se hará responsable de ninguna alteración o pérdida que tal configuración o datos puedan sufrir.
- Esta garantía no afecta a los derechos legales del consumidor bajo las leyes nacionales aplicables vigentes, ni a los derechos del consumidor contra el concesionario surgidos de su contrato de venta/compra.

